



## FICHE TECHNIQUE 1/4

### A fournir par l'organisateur :

Le système de diffusion son devra être de qualité, adapté au lieu et pouvant délivrer une pression acoustique de 105 dB de manière égale en toute partie de la salle (L-Acoustic, Meyer Sound, D&B...). La régie façade sera située en salle dans l'axe, et pas sous un balcon ou contre un mur à 1,5 fois l'ouverture des 2 cluster max.

**Façade :** 5 kW+Sub minimum, par tranche de 500 personnes Console de mixage 32 voies (midas, crest, yamaha pm 3500, 4000, DM2000 , Soundcraft VII VI6 ) 8 aux mini si retours de la face

**Retours :** 6 wedges 400W (PS 15, MTD 112, 15XT) sur 4 mix égalisés. Console de mixage 32 voies

**Effets :** réverb Lexicon PCM70, multi-effets Yamaha SPX990, Delay D-two (si console analogique)

**Traitement :** 5 compresseurs DBX 160 , 3 gate ( si console analogique)

### **Backline:**

1 AMPLI BASSE 300W type Ampeg, S.W.R, (4 hp 10 + 1 hp de 15)

2 AMPLIS GTR type Fender à lampes

1 BATTERIE complète (4 pieds de cymbales + 1 perche) + Tapis

**Contact:** [Eric](mailto:Eric) 05.55.36.17.45

## PATCH LIST 2/4

|    | Instruments    | Micro       | Stand | Insert | Musiciens |
|----|----------------|-------------|-------|--------|-----------|
| 1  | Kick           | Audix D6    | petit | Comp   | Ludo      |
| 2  | Snare Top      | Sm 57       | petit | Comp   | ...       |
| 3  | Snare Bot      | Sm 57       | petit |        | ...       |
| 4  | Hit hat        | C 480/Km184 | petit |        |           |
| 5  | Tom 1          | Beta 98     | /     | gate   | ...       |
| 6  | Tom 2          | Beta 98     | /     | gate   | ...       |
| 7  | Tom 3          | 421         | petit | gate   | ...       |
| 8  | Oh 1           | C 480/Km184 | grand |        | ...       |
| 9  | Oh 2           | C 480/km184 | grand |        | ...       |
| 10 | Bass           | DI Bss      |       | comp   | Arnaud    |
| 11 | Bass           | 421/Re20    | petit | comp   | ...       |
| 12 | Guit Acc Jar   | DI Bss      |       |        | cyril     |
| 13 | Guit 1 Amp Jar | Sm57        | petit |        | ...       |
| 14 | Guit Acc mit   | DI Bss      |       |        | Eric      |
| 15 | Guit 2 Amp mit | Sm 57       | petit |        | ...       |
| 16 | Vx lead        | Kms 105     | grand | comp   | Eric      |
| 17 | Vx spare       | Sm 58       | grand |        | ...       |
| 18 |                |             |       |        |           |
| 19 |                |             |       |        |           |
| 20 |                |             |       |        |           |
| 21 | Rev 1 L        |             |       |        |           |
| 22 | Rev 1 R        |             |       |        |           |
| 23 | Rev 2 L        |             |       |        |           |
| 24 | Rev 2 R        |             |       |        |           |
| 25 | Delay L        |             |       |        |           |
| 26 | Delay R        |             |       |        |           |

**Contact: [Eric 05.55.36.17.45](tel:05.55.36.17.45)**

## PLAN DE SCENE 3/4

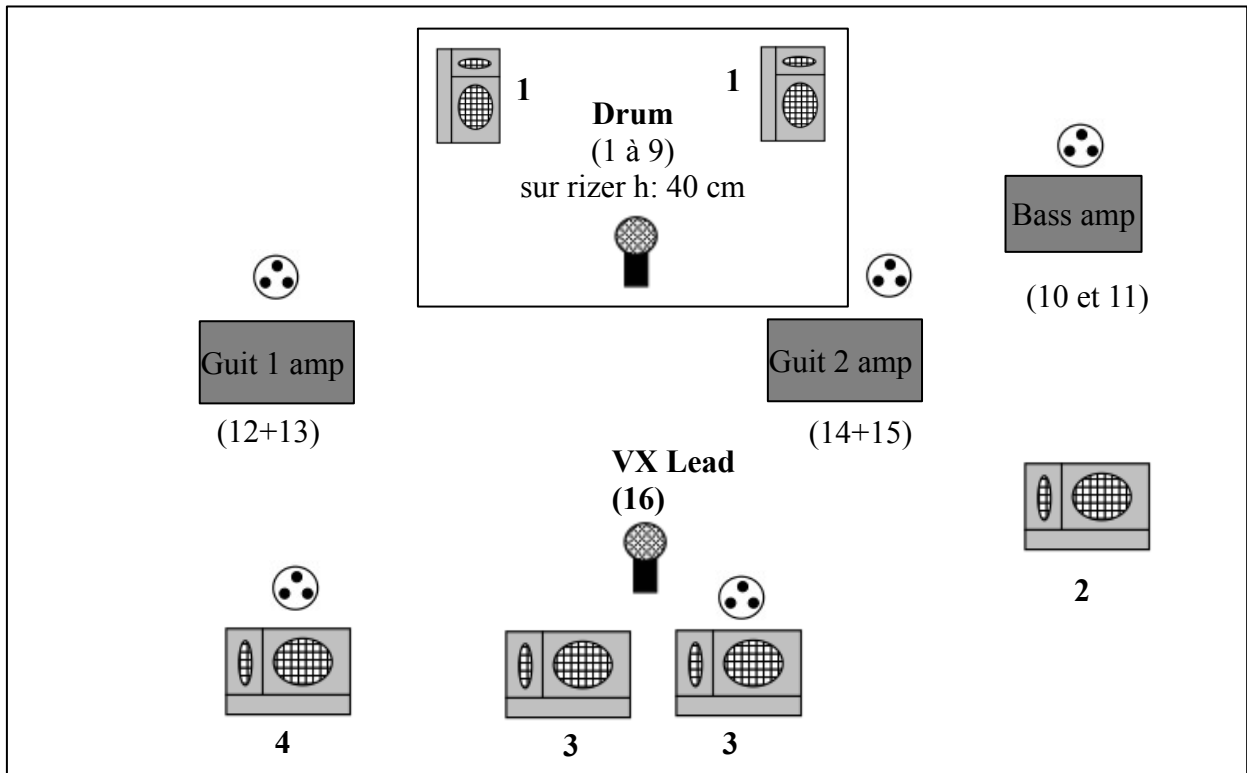

 Power in 220V

1: Circuits de retours

## LUMIERES 4/4

En l'absence de plan de feu détaillé joint à cette fiche technique, nous vous demandons de bien vouloir prévoir tout de même des lumières simples, sobres avec plusieurs ambiances et une découpe en douche sur chaque musiciens.

Contact: [Eric 05.55.36.17.45](tel:05.55.36.17.45)